



KATALOG PRODUKTÓW

SPIS TREŚCI



CLIP SYSTEMS jest synonimem produktów wysokiej jakości o najlepszym stosunku jakości do ceny, spełniających wszystkie wymagania w zakresie zacisków i opakowań. Produkty CLIP SYSTEMS mogą być stosowane jako kompletne rozwiązania, ale mogą być również łączone z wyrobami innych producentów.

Obszary zastosowań:

- Klipsowanie osłonek naturalnych oraz sztucznych z produktami mięsnymi
- i wędliniarskimi
- Pakowanie drobiu i sera w torebki i folie z tworzywa sztucznego
- Pakowanie owoców i warzyw w siatki oraz worki
- Zamykanie worków do transportu żywych ryb
- Klipsowanie osłonek z produktami innych branż (chemiczna, medyczna, karma dla zwierząt i wiele innych)



01

ASORTYMENT 04

02

KLIPSY ALUMINIOWE 06

03

KLIPSOWNICA STOŁOWA JEDNORZĘDOWA

BCS-50SC, BCS-175SC, BCS-200SC, BCS-700SC 12

BCS-700SC-H 14

04

KLIPSOWNICA STOŁOWA DWURZĘDOWA

BCS-200DC 16

BCS-200DC-R 18

05

KLIPSOWNICA PÓŁAUTOMATYCZNA

BCS-200SM 20

06

KLIPSOWNICA AUTOMATYCZNA

BCS-200AM 22

BCS-700AM, AM-S, AM-XL 24

07

OPAKOWANIA KLIPSÓW I POZOSTAŁE AKCESORIA 26

KLIPSY ALUMINIOWE

ASORTYMENT

Klipsy aluminiowe dostępne są we wszystkich standardowych rozmiarach funkcjonujących na rynku i różnych stopniach twardości. Pasują idealnie do naszych urządzeń, ale są również kompatybilne ze wszystkimi popularnym klipsownicami innych producentów.

Kolory:	Srebrny, czerwony, niebieski, zielony, żółty, czarny i biały
Warianty kolorystyczne:	Całkowicie powlekany – drut jest całkowicie zabarwiony Częściowo barwione – klipsy są barwione tylko na zewnątrz
Wersje:	Rolki, szpule, taśmy

01



KLIPSOWNICE

Wszystkie klipsownice CLIP SYSTEMS są zasilane sprężonym powietrzem i charakteryzują się przemyślaną ergonomią oraz zastosowaniem wysokiej jakości materiałów. Dzięki zastosowaniu części wykonanych ze stali nierdzewnej klipsownice CLIP SYSTEMS są higieniczne i łatwe do czyszczenia.

Wybierz z naszego asortymentu produkt odpowiedni do Twoich potrzeb:

- Klipsownice stołowe jedno- i dwurzędowe
- Półautomatyczna klipsownica dwurzędowa
- W pełni automatyczna klipsownica dwurzędowa



CLIP SYSTEMS NA YOUTUBE

Obejrzyj interesujące filmy na temat szerokiej gamy naszych produktów, w tym klipsownic, klipsów stosowanych w przemyśle spożywczym i przetwórstwie mięsnym, a także oryginalnej prasy do mięsa MAGA®. Uzyskaj potrzebne informacje na kanale YouTube firmy CLIP SYSTEMS.



BECK Clip Systems

@BeckClipSystems · 238 subskrybentów · 91 filmów

Herzlich Willkommen auf dem CLIP SYSTEMS Youtube-Kanal. Hier finden Sie informative V... >

beck-clipsystems.com/pl/produkty/kotleciarka-maga i **jeszcze 3 linki**

Subskrybuj

Główna Video Shorts Playlisty Społeczność Kanały



Producent Klipsownic i Oryginalnej Prasy do Mięsa MAGA®_BE...

137 wyświetleń • 2 tygodnie temu

Aby uzyskać szczegółowe informacje na temat naszych klipsownic i klipsów, prosimy o kontakt:



Wsparcie produktu
Sprzedaż

T +48 503 401 305
T +48 690 001 721
T +48 690 001 474

Od poniedziałku do piątku

7.00 - 15.00



Wsparcie produktu
Sprzedaż

serwis@beck-clipsystems.pl
sprzedaz@beck-clipsystems.pl



BECK-CLIPSYSTEMS.COM/PL

02

KLIPSY W SK

KLIPSY ALUMINIOWE

RÓCIE



ASORTYMENT

- Ø od 1,72 do 3,40 mm | od 0,07 do 0,13 cala
- Wymiar wewnętrzny od 6,50 do 12,50 mm | od 0,25 do 0,50 cala

WARIANTY KOLORYSTYCZNE

- Całkowicie powlekany – drut jest całkowicie zabarwiony
- Częściowo barwione – zaciski są barwione tylko na zewnątrz

SPECYFIKACJE

- Rolki, szpule, taśmy
- Dostępne w różnych stopniach twardości
- Wykończenie jasne lub barwione

Nasza oferta obejmuje klipsy typu U, które są dostępne w paskach, na szpulach lub w rolkach. Wszystkie klipsy aluminiowe CLIP SYSTEMS mogą być formowane tworząc zamknięcie płaskie lub okrągłe w zależności od zamykanego produktu. Końcówki klipsów są mocno zaokrąglone i mają szczotkowane wykończenie, co zapobiega uszkodzeniom osłonki. Dodatkowa powłoka woskowa chroni nawet najbardziej delikatne materiały, takie jak naturalne jelita czy osłonki białkowe.

PORTFOLIO PRODUKTOWE

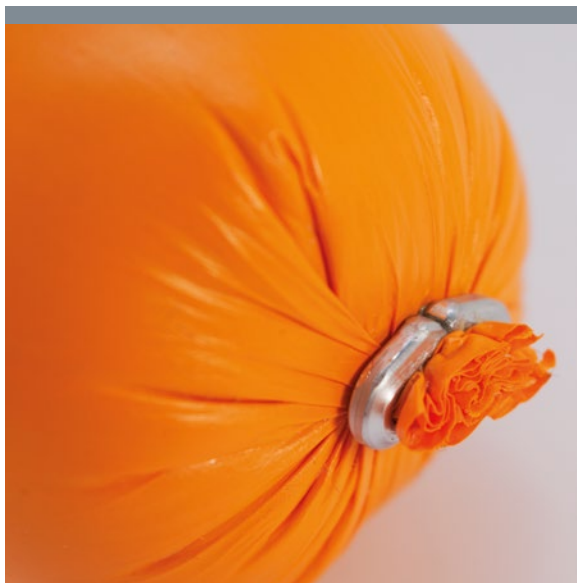

ZAMYKANIE PŁASKIE

jest zalecane w przypadku delikatnych materiałów opakowaniowych, takich jak naturalne czy białkowe osłonki wędlin. Zaokrąglone końce klipsa mają szczotkowane wykończenia dzięki czemu zamykają się nie uszkodzając materiału osłonki.



ZAMYKANIE OKRĄGŁE

nadaje się szczególnie do wytrzymałych materiałów, takich jak osłonki poliamidowe oraz wszędzie tam, gdzie wymagane jest wyjątkowo szczelne zamknięcie, np. worki próżniowe lub opakowania do płynów.

ODPOWIEDNIE DLA

Klipsownic jednorzędowych stołowych BCS-50SC, BCS-175SC, BCS-200SC, BCS-700SC

Klipsownic jednorzędowych w wersji horyzontalnej BCS-700SC-H

Klipsownic dwurzędowych stołowych BCS-200DC, BCS-200DC-R

Półautomatycznych klipsownic dwurzędowych BCS-200SM

W pełni automatycznych klipsownic dwurzędowych BCS-200AM

W pełni automatycznych klipsownic dwurzędowych BCS-700AM, AM-S, AM-XL

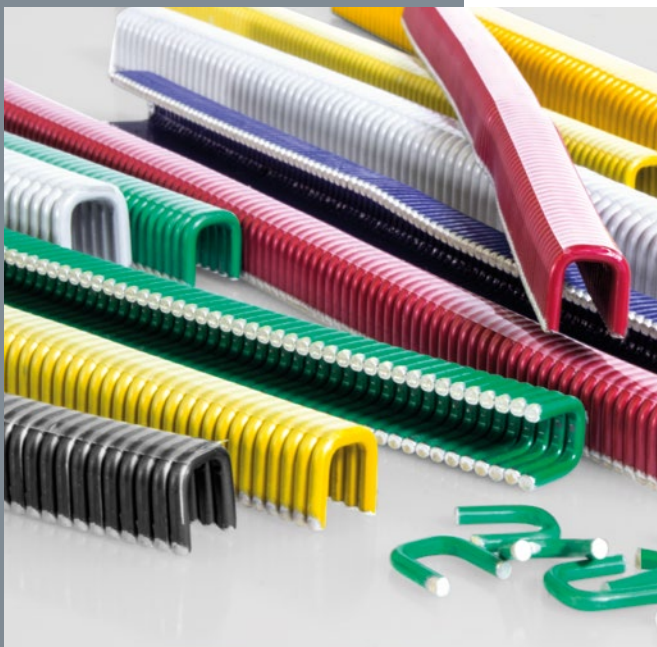

KOD KOLORU

Kolorowe klipsy umożliwiają wizualną identyfikację partii i jej śledzenie. Klipsy są dostępne w siedmiu różnych kolorach: srebrnym, czerwonym, niebieskim, zielonym, żółtym, czarnym i białym.

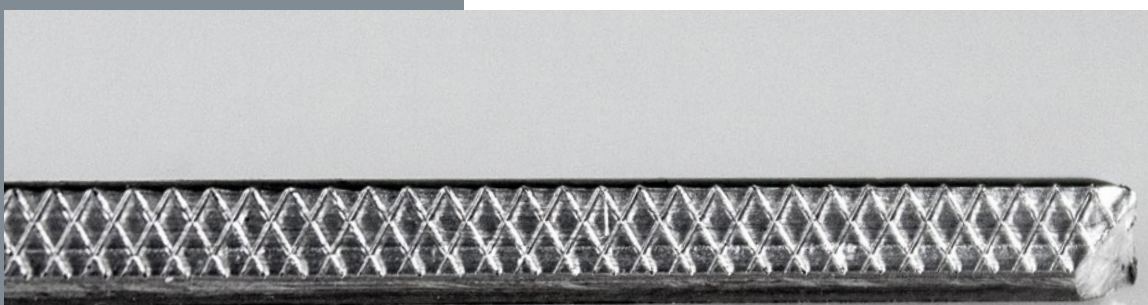

PERFOROWANA, POWIERZCHNIA WEWNĘTRZNA

Klipsy są dostępne opcjonalnie z wewnętrzną perforacją co zapewnia mocniejsze zamknięcie.

KLIPSOW



NICE

KLIPSOWNICA JEDNORZĘDOWA BCS-50SC/175SC/200SC/700SC

Uniwersalne klipsownice jednorzędowe przeznaczone są do zamykania osłonek poliamidowych, białkowych, jelit naturalnych, siatek i worków. Materiały użyte do produkcji klipsownic zapewniają ich długą żywotność i łatwe utrzymanie w czystości. Nowe rozwiązania techniczne, w tym innowacyjna konstrukcja cylindra z wbudowanymi elementami sterującymi, znacznie poprawiają bezpieczeństwo, ergonomię, konserwację, łatwość obsługi i trwałość urządzenia.

- Nożyk do odcinania nadmiaru osłonki
- Uchwyt do bezpiecznego transportu
- Regulowana siła zgniotu klipsa



BCS-SC

Klipsownice BCS-SC mogą być wyposażone w automatyczny nożyk do odcinania nadmiaru ostłonki



WYPOSAŻENIE OPCJONALNE

Reduktor ciśnienia



SPECYFIKACJA URZĄDZENIA

WYSOKOŚĆ	SZEROKOŚĆ	DŁUGOŚĆ	MASA
765 mm	240 mm	466 mm	11,60 kg

Ciśnienie robocze Maks. 6 bar | maks. 90 psi

Zużycie powietrza 4,20 l

ODPOWIEDNIE KLIPSY

BCS-50SC	XK-EI, XK-FA, XK-HF, XK-IA (odpowiednik serii K50)
BCS-175SC	XT-BHF, XT-CAA, XT-CFA (odpowiednik serii T200) XG-BHF, XG-CAA, XG-CFA (odpowiednik serii G-175)
BCS-200SC	XE-CAA, XE-CBA, XE-CCA, XE-CDA, XE-CEA (odpowiednik serii E200)
BCS-700SC	XS-HDF, XS-XEA, XS-HEH (odpowiednik serii S700)

KLIPSOWNICA JEDNORZĘDOWA HORYZONTALNA BCS-700SC-H



Specjalnie zaprojektowana klipsownica jednorzędowa w wersji horyzontalnej jest idealnym urządzeniem do pakowania w worki takich produktów jak lód w kostkach lub płyny, np. zupy. Urządzenie może być również wyposażone w system napowietrzania – dozowania tlenu. Wersja z natlenianiem jest idealna do pakowania rybek akwariowych. Klipsownica BCS-700SC-H pracuje z klipsami typu S-700, dzięki którym jest możliwe szczelne zamykanie różnych opakowań, w tym worków różnej grubości.

- Regulowany stojak klipsownicy
- Stały nóż do odcinania nadmiaru osłonki
- Regulowana siła zgniotu klipsa



BCS-700SC-H

Klipsownica BCS-700SC-H może być wyposażona w system napowietrzania.



AKCESORIA SPECJALNE

Reduktor ciśnienia



SPECYFIKACJA URZĄDZENIA

WYSOKOŚĆ	SZEROKOŚĆ	DŁUGOŚĆ	MASA
1420 mm	565 mm	330 mm	11,50 kg

Ciśnienie robocze Maks. 6 bar | maks. 90 psi

Zużycie powietrza 4,20 l

ODPOWIEDNIE KLIPSY

BCS-700SC-H

XS-HDF, XS-HEA, XS-HEE (odpowiednik serii S-700)

KLIPSOWNICA STOŁOWA DWURZĘDOWA BCS-200DC

Klipsownica stołowa dwurzędowa BCS-200DC to niezawodne urządzenie do pakowania wędlin w poliamidowe i naturalne osłonki o średnicach od 25 do 100 mm. Klipsownica jest łatwa w obsłudze, charakteryzuje się krótkim czasem ustawienia i ma kompaktowe rozmiary oszczędzając miejsce na produkcji. Doskonale sprawdza się w produkcji wianków oraz pakowania szynek w siatki.



SZYBKA, CICHĄ I UNIWERSALNA

Po ustawieniu na blacie roboczym klipsownica dwurzędowa jest natychmiast gotowa do użycia. Urządzenie pracuje z pięcioma rozmiarami klipsów i oferuje szeroki zakres zastosowań.

- Doskonała higiena dzięki cylindrowi z powłoką z nierdzewnej stali szlachetnej
- Automatycznie przycina porcje do odpowiedniej wielkości
- Opcjonalny automatyczny podajnik pętelek i sznurka
- Oszczędność miejsca i łatwość obsługi
- Możliwość rozbudowy do półautomatu



OPCJE

Klipsownice BCS-200DC mogą być wyposażone w automatyczny podajnik pętelek i/lub automatyczny podajnik sznurka.



Urządzenie można wyposażyć w specjalny zestaw nożyka oraz krótkie blachy ułatwiające pakowanie dużych produktów, np szynek w siatkach.



SPECYFIKACJA URZĄDZENIA

WYSOKOŚĆ	SZEROKOŚĆ	DŁUGOŚĆ	MASA
850 mm	300 mm	450 mm	19,5 kg

Magazynek klipsów	2 x 350 klipsów
Średnica osłonek	25-100 mm
Ciśnienie robocze	Maks. 6 bar maks. 90 psi

ODPOWIEDNIE KLIPSY

BCS-200DC

XE-CAA, XE-CBA, XE-CCA, XE-CDA, XE-CEA (odpowiednik serii E-200)

KLIPSOWNICA DWURZĘDOWA ROTACYJNA BCS-200DC-R

Klipsownica dwurzędowa rotacyjna BCS-200DC-R to niezawodne urządzenie do zamykania osłonek poliamidowych i naturalnych w zakresie średnic od 25 do 100 mm. Dzięki obrotowej podstawie i zestawowi hamulca urządzenie jest bardzo łatwe do ustawienia i zajmuje niewiele miejsca. Nadaje się szczególnie do produkcji wyrobów wędliniarskich w kształcie wianków i do pakowania w siatki.

- Możliwość obrotu 60° i 90°
- Ruchomy hamulec osłonki
- Automatycznie przycina porcje do odpowiedniej wielkości
- Możliwość rozbudowy do półautomatu



MOŻLIWOŚĆ OBROTU O 60°/90°

Klipsownica w wersji obrotowej ułatwia i skraca czas nakładania osłonki na lejek, a dzięki odchylanej głowicy urządzenie po zamknięciu wraca na ustawioną pozycję roboczą.

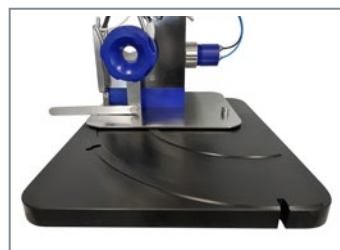

OPCJE

Urządzenie BCS-200DC-R opcjonalnie można wyposażać w podajnik sznurka, podajnik pętelek oraz lejki i zestawy hamulca o różnych rozmiarach.

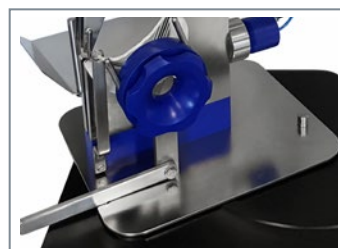

SPECYFIKACJA URZĄDZENIA

WYSOKOŚĆ	SZEROKOŚĆ	DŁUGOŚĆ	MASA
910 mm	510 mm	660 mm	30 kg

Magazynek klipsów	2 x 350 klipsów
Średnica osłonek	25-100 mm
Ciśnienie robocze	Maks. 6 bar
Zużycie powietrza na cykl	5 l Wydajność przy 90 psi 6,2 bara (0,62 MPa)

ODPOWIEDNIE KLIPSY

BCS-200DC-R	XE-CAA, XE-CBA, XE-CCA, XE-CDA, XE-CEA (odpowiednik serii E-200)
-------------	--

PÓŁAUTOMATYCZNA

05

KLIPSOWNICA DWURZĘDOWA PÓŁAUTOMATYCZNA BCS-200SM

Półautomatyczna klipsownica dwurzędowa BCS-200SM może zostać mechanicznie podłączona do dowolnej nadziewarki posiadającej porcjomat. Doskonale sprawdza się w zamykaniu osłonek w zakresie średnic od 25 do 100mm. Dzięki kompaktowym wymiarom i krótkim czasie przebrojenia idealnie sprawdza się w zakładach średniej wielkości.

- Napędzana sprężonym powietrzem - nie wymaga zasilania elektrycznego
- Wyjątkowo odporna na korozję dzięki konstrukcji ze stali nierdzewnej i tworzywa POM
- Ruchomy, regulowany wózek
- Pneumatycznie regulowany hamulec osłonki
- Precyzyjne ustawienie porcji
- Automatyczne cięcie na porcje



AUTOMATYCZNE STEROWANIE NADZIEWARKĄ

Operator klipsownicy reguluje podawanie porcji przez nadziewarkę. Nadziewarka steruje wagą porcji.

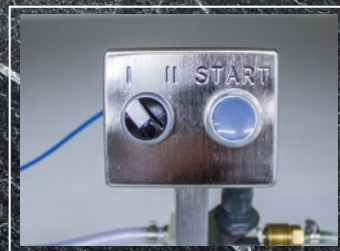

OBROTOWA GŁOWICA KLIPSOWNICY

Głowica klipsownicy jest obracana o 90 stopni, co ułatwia zakładanie osłonek na nadziewacz.



OPCJONALNY PODAJNIK PĘTELEK

Po naciśnięciu przycisku przy rączce pętela jest podawana w sposób automatyczny na osłonkę. Podajnik pętelek jest dostępny jako wyposażenie opcjonalne.

SPECYFIKACJA URZĄDZENIA

WYSOKOŚĆ	SZEROKOŚĆ	DŁUGOŚĆ	MASA
1800 mm	1200 mm	760 mm	53 kg

Magazynek klipsów	2 x 350 klipsów
Średnica osłonek	25-100 mm
Ciśnienie robocze	Maks. 6 bar
Zużycie powietrza na cykl	5 l Wydajność przy 58 psi 4 bary (0,62 MPa)

ODPOWIEDNIE KLIPSY

BCS-200SM

XE-CAA, XE-CBA, XE-CCA, XE-CDA, XE-CEA (odpowiednik serii E-200)

W PEŁNI AUTOMATYCZNA

06

KLIPSOWNICA AUTOMATYCZNA BCS-200AM

BCS-200AM to w pełni automatyczna klipsownica dwurzędowa, którą można mechanicznie podłączyć do dowolnej nadziewarki. Urządzenie zostało specjalnie zaprojektowane do zamykania wszystkich rodzajów osłonek w zakresie średnic od 25 do 100 mm. Idealny automat dla małych, średnich i dużych zakładów przetwórczych przemysłu przetwórstwa mięsnego produkujących wyroby o małych i średnich średnicach osłonki.

- Praca z klipsami na szpulach serii E 200
- Automatyczne napełnianie i cięcie osłonek
- Czujnik końca osłonki

CE

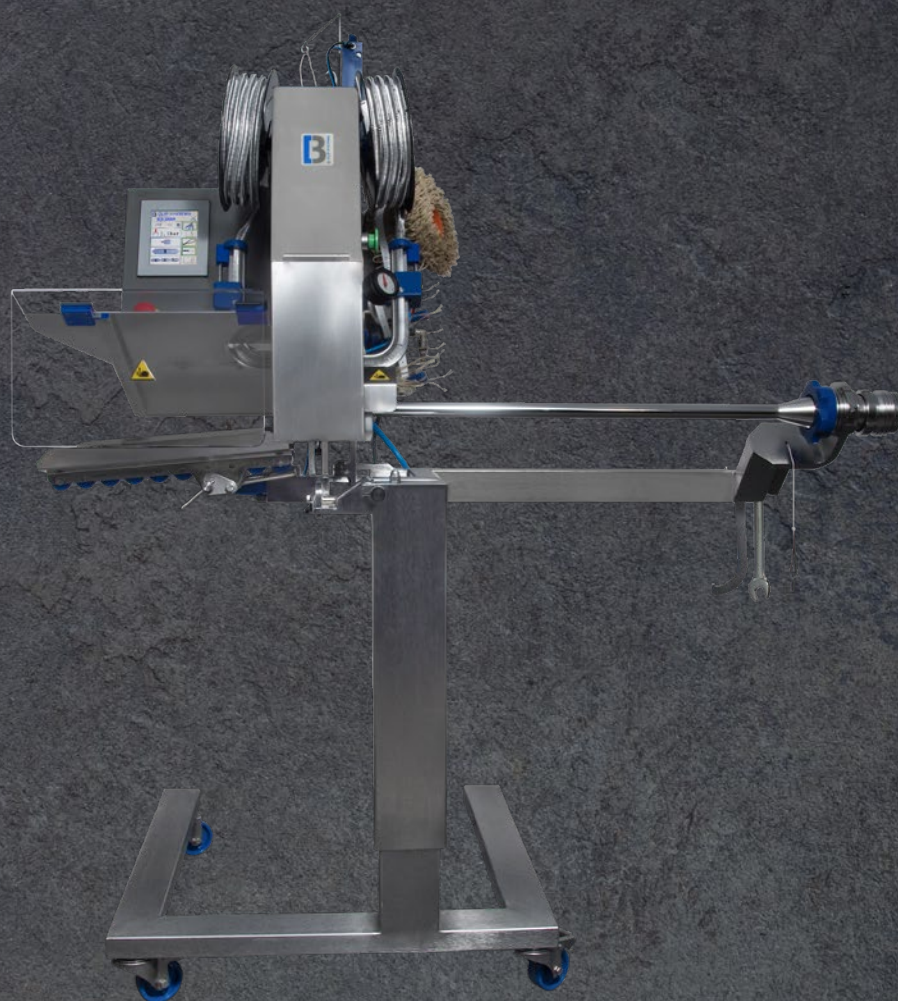

STEROWANIE ZA POMOCĄ EKRANU DOTYKOWEGO

Sterowanie urządzeniem BCS-200AM i przeprowadzanie przeglądów serwisowych odbywa się za pomocą zintegrowanego ekranu dotykowego. Na ekranie można odczytać ilość wyprodukowanych porcji oraz ustawić najważniejsze parametry pracy klipsownicy.



ŁATWE ODBIÓR PORCJI

Gotowe porcje są zdejmowane w sposób delikatny i płynny za pomocą tacki rolkowej.



SPECYFIKACJA URZĄDZENIA

WYSOKOŚĆ	SZEROKOŚĆ	DŁUGOŚĆ	MASA
1700 mm	1200 mm 1570 mm XL 1770 mm XXL	800 mm	115 kg

Magazynek klipsów	4500-6500 l szpuła
Średnica osłonek	25-100 mm
Ciśnienie robocze	Maks. 6 bar maks. 90 psi
Zużycie powietrza na cykl	10 l Wydajność przy 58 psi 4 bary (0,62 MPa)

ODPOWIEDNIE KLIPSY

BCS-200AM	XE-CAA, XE-CBA, XE-CCA, XE-CDA, XE-CEA (odpowiednik serii E-200) – szpule
-----------	---

W PEŁNI AUTOMATYCZNA

06

KLIPSOWNICA AUTOMATYCZNA BCS-700AM

W pełni automatyczną klipsownicę dwurzędową BCS-700AM można podłączyć mechanicznie do dowolnej napełniarki. Sterownik urządzenia komunikuje się z nadziewarką i reguluje podawanie porcji. Nadziewarka określa wielkość porcji o precyzyjnie wskazanej wadze. Klipsownica automatyczna sprawdza się doskonale w zamykaniu osłonek różnego typu i większej średnicy w zakresie od 30 do 140 mm. Idealne urządzenie dla małych, średnich i dużych zakładów przetwórczych oraz przemysłu.

- Automatyczne napełnianie, zamykanie i cięcie
- Precyzyjne porcjowanie
- Podajnik pętelek jako wyposażenie opcjonalne
- Ruchome podwozie o regulowanej wysokości

WERSJE



BCS-700AM-S

- Automatyczne napełnianie, zamykanie i cięcie osłonek
- Precyzyjne porcjowanie
- Na klipsy w paskach
- Brak automatycznego podajnika klipsów
- Podajnik pętelek jako wyposażenie opcjonalne
- Ruchomy wózek o regulowanej wysokości



BCS-700AM-XL

- Automatyczne napełnianie, zamykanie i cięcie osłonek
- Wersja XL z nadziewaczem o zwiększonej długości 83 cm
- Umożliwia skrócenie czasu przestoju potrzebnego na wymianę osłonek o ponad 50%
- Podajnik pętelek jako wyposażenie opcjonalne
- Ruchomy wózek o regulowanej wysokości



STEROWANIE ZA POMOCĄ EKRANU DOTYKOWEGO

Sterowanie urządzeniem BCS-700AM i przeprowadzanie przeglądów serwisowych odbywa się za pomocą zintegrowanego ekranu dotykowego. Na ekranie można sprawdzić liczbę wyprodukowanych porcji oraz istotne parametry pracy.



ŁATWE USUWANIE

Gotowe porcje są odbierane po zamknięciu osłonki w sposób delikatny i płynny za pomocą tacki rolkowej.



SPECYFIKACJA URZĄDZENIA

WYSOKOŚĆ	SZEROKOŚĆ	DŁUGOŚĆ	MASA
1700 mm	1200 mm 1550 mm XL 1750 mm XXL	800 mm	115 kg

Magazynek klipsów 2700 - 3600 klipsów na szpuli / wersja S - 350 klipsów w paskach

Średnica osłonek 30-140 mm

Ciśnienie robocze Maks. 6 bar | maks. 90 psi

Zużycie powietrza na cykl 11 l
Wydajność przy 58 psi | 4 bary (0,62 MPa)

ODPOWIEDNIE KLIPSY

BCS-700AM

XS-HDF, XS-HEA, XS-HEE (podobne do serii S-700)

07

OPAKOWANIA KLIPSÓW I AKCESORIA



Klipsy CLIP SYSTEMS są pakowane w białe tekturowe pudła z oznakowaniem CLIP SYSTEMS. Opakowania wewnętrzne są pokryte przezroczystą warstwą lakieru chroniącą przed wilgocią. Jeden karton zbiorczy z nadrukiem CLIP SYSTEMS zawiera cztery mniejsze opakowania jednostkowe.

Oprócz pełnej gamy klipsów aluminiowych oferujemy szeroki asortyment pętelek oraz sznurka we wszystkich popularnych wzorach i kolorach, aby zapewnić naszym klientom kompleksowy system zamykania i pakowania.

PĘTELKI, OL ŚREDNI 44/120

Kolor: biały, beżowy
Liczba sztuk/szpula: 2000 szt.
Szpule/opakowanie zbiorcze: 16 szt. / 32000 szt.



PĘTELKI, S22/100 I HGS 25/100

Kolor: biały, beżowy
Liczba sztuk/szpula: 3000 lub 4000 szt.
Szpule/opakowanie zbiorcze: 16 szt. / 48000 szt.



SZNUREK TEB-MTS 30/120

Kolor: biały
Liczba sztuk/szpula: 4000 szt.
Szpule/opakowanie zbiorcze: 8 szt. / 32000 szt.



SZNUREK JSS

Kolor: zielony, czerwony, niebieski, naturalny
Szpule/opakowanie zbiorcze: 4 szt.



Wersja 10/23 PL Zastrzega się możliwość wprowadzania zmian technicznych. Z wyjątkiem błędów drukarskich i pomyłek w druku. Wszelkie prawa zastrzeżone.

B CLIP SYSTEMS
A BECK brand

BECK CLIP SYSTEMS SP. Z O.O.

ul. Przewozowa 13
62-064 Plewiska

T +48 61 833 50 65

M +48 690 001 721

M +48 690 001 474

sprzedaz@beck-clipsystems.pl

BECK-CLIPSYSTEMS.COM/PL